

V1 / V1-W

User Guide

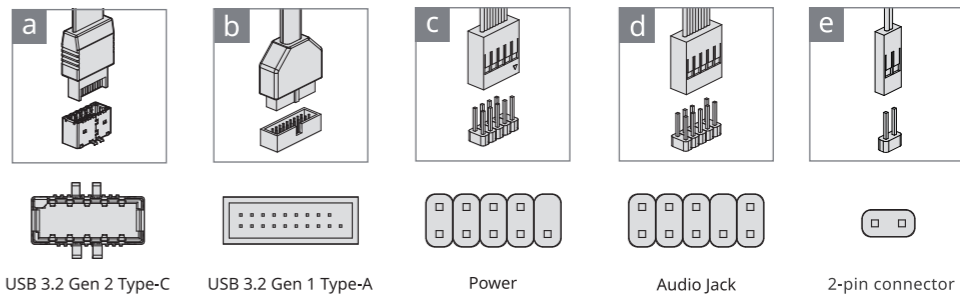

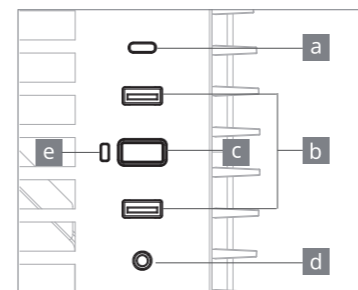
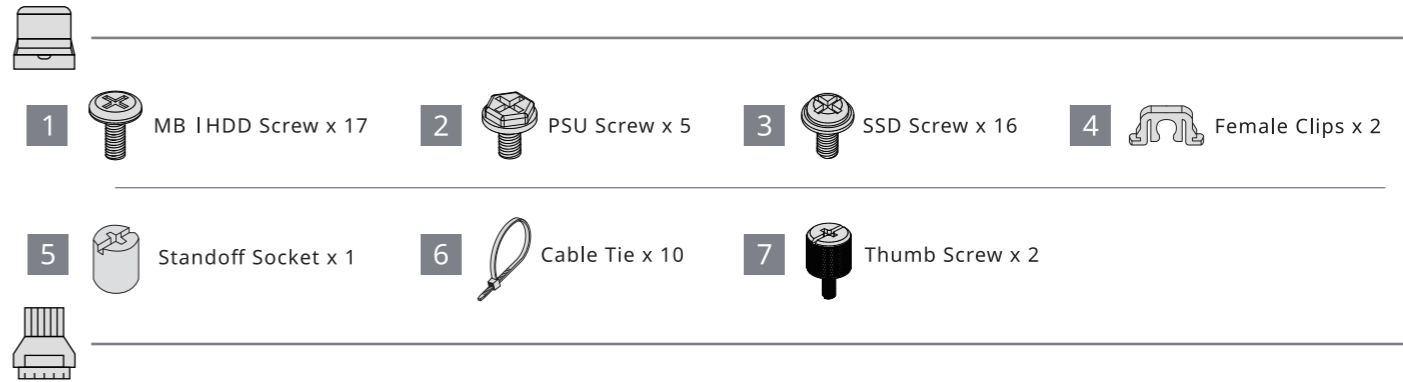
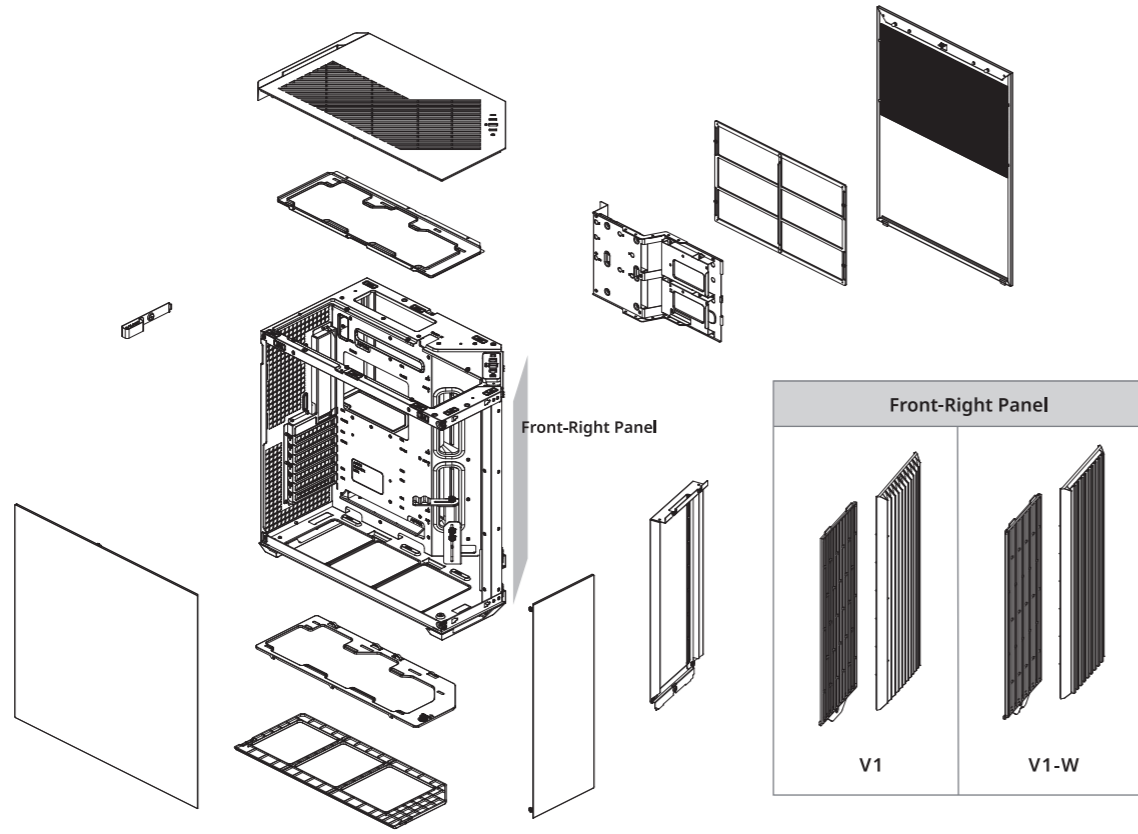

Notice e

If you have a control board with lighting modules and a 2-pin connector, you can use the built-in LED button to configure your ARGB lighting. / Si tiene una mesa de control con módulos de iluminación y un conector de 2 clavijas, puede utilizar el botón LED integrado para configurar su iluminación ARGB. / Wenn Sie über eine Steuerplatine mit Beleuchtungsmodulen und einem 2-poligen Stecker verfügen, können Sie die integrierte LED-Taste verwenden, um Ihre ARGB Beleuchtung zu konfigurieren. / Si vous disposez d'une carte de contrôle avec des modules d'éclairage et un connecteur à 2 broches, vous pouvez utiliser le bouton LED intégré pour configurer votre éclairage ARGB. / Se si dispone di una scheda di controllo con moduli di illuminazione e un connettore a 2 pin, è possibile utilizzare il pulsante LED integrato per configurare l'illuminazione ARGB.

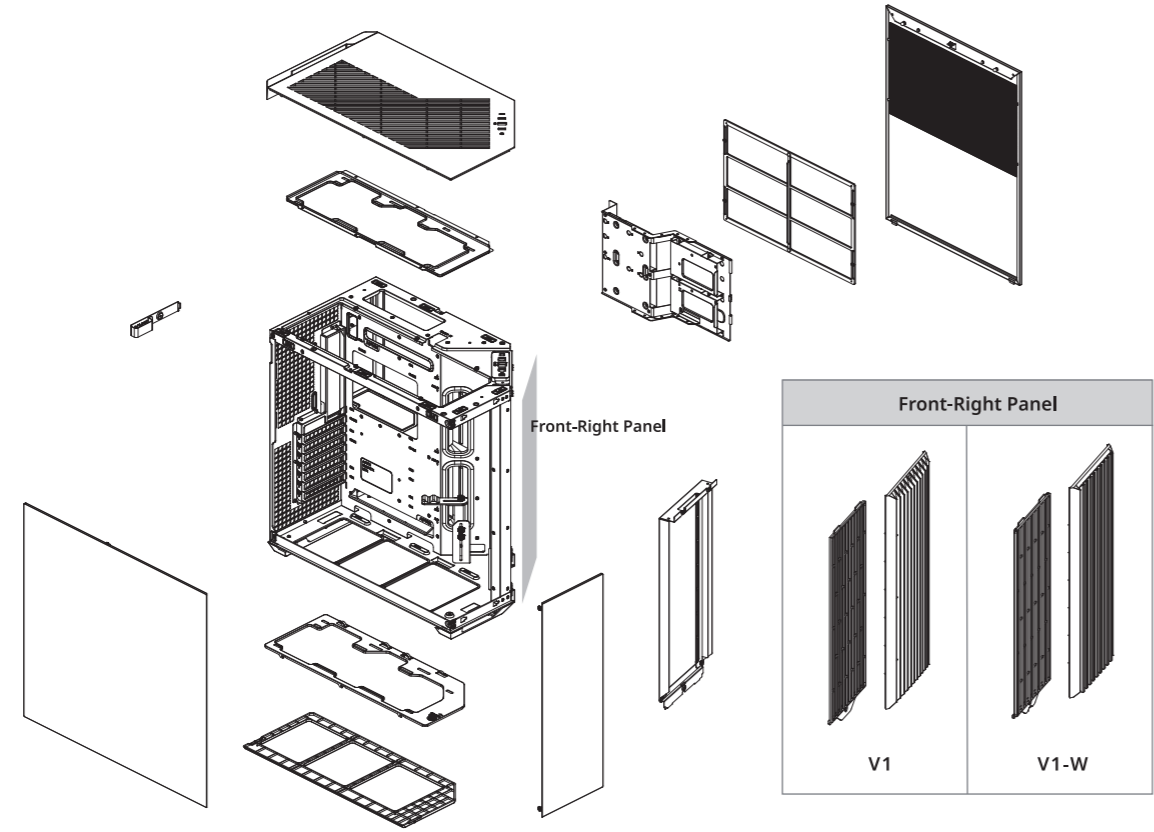

- 1 MB 1HDD Screw x 17
- 2 PSU Screw x 5
- 3 SSD Screw x 16
- 4 Female Clips x 2
- 5 Standoff Socket x 1
- 6 Cable Tie x 10
- 7 Thumb Screw x 2

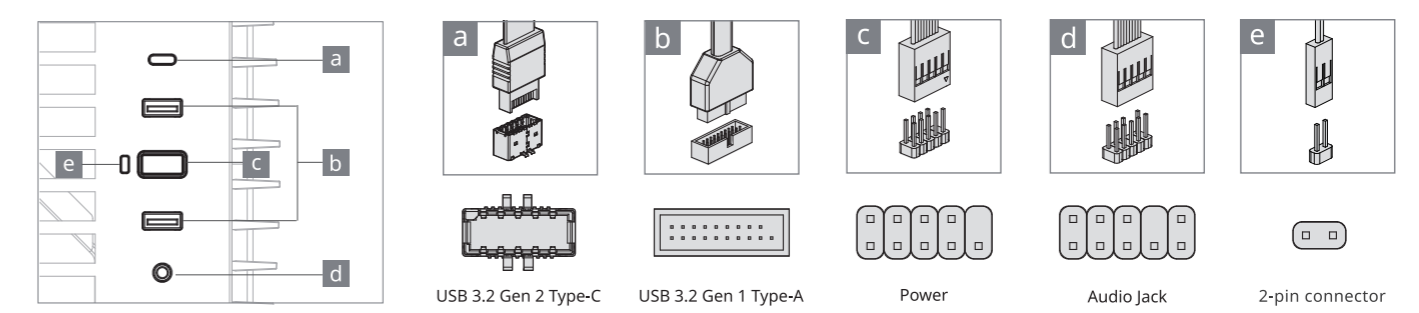

**Notice** e

Jeżeli Twój panel sterowania posiada moduły oświetleniowe i 2-stykowe złącze, możesz skonfigurować oświetlenie ARGB za pomocą wbudowanego przycisku LED. / Se tem um armário de controlo com módulos de iluminação e um conector de 2 pinos, pode utilizar o botão LED incorporado para configurar a iluminação ARGB. / 如果您有一個帶有發光模組和 2 pin 的控制板，您可以使用內建的 LED 按鈕來配置您的 ARGB 發光元件。 / 如果您有一个帶有發光模块和 2 pin 的控制板，您可以使用內建的 LED 按鈕來配置您的 ARGB 發光組件。 / 照明モジュールと2ピンコネクタを搭載したコントロールボードをお持ちの場合は、内蔵のLEDボタンを使用してARGB照明を設定できます。 / Жарықтандыру модульдері мен 2 істікті коннекторы бар басқару панеліңіз болса, кірістірілген LED түймесін пайдаланып, ARGB шамын конфигурациялай аласыз. / Işıklandırma modüllerine sahip bir kontrol kartınız ve 2 pinli konektörünüz varsa ARGB ışıklandırmanızı yapılandırmak için yerleşik LED düğmesini kullanabilirsiniz.

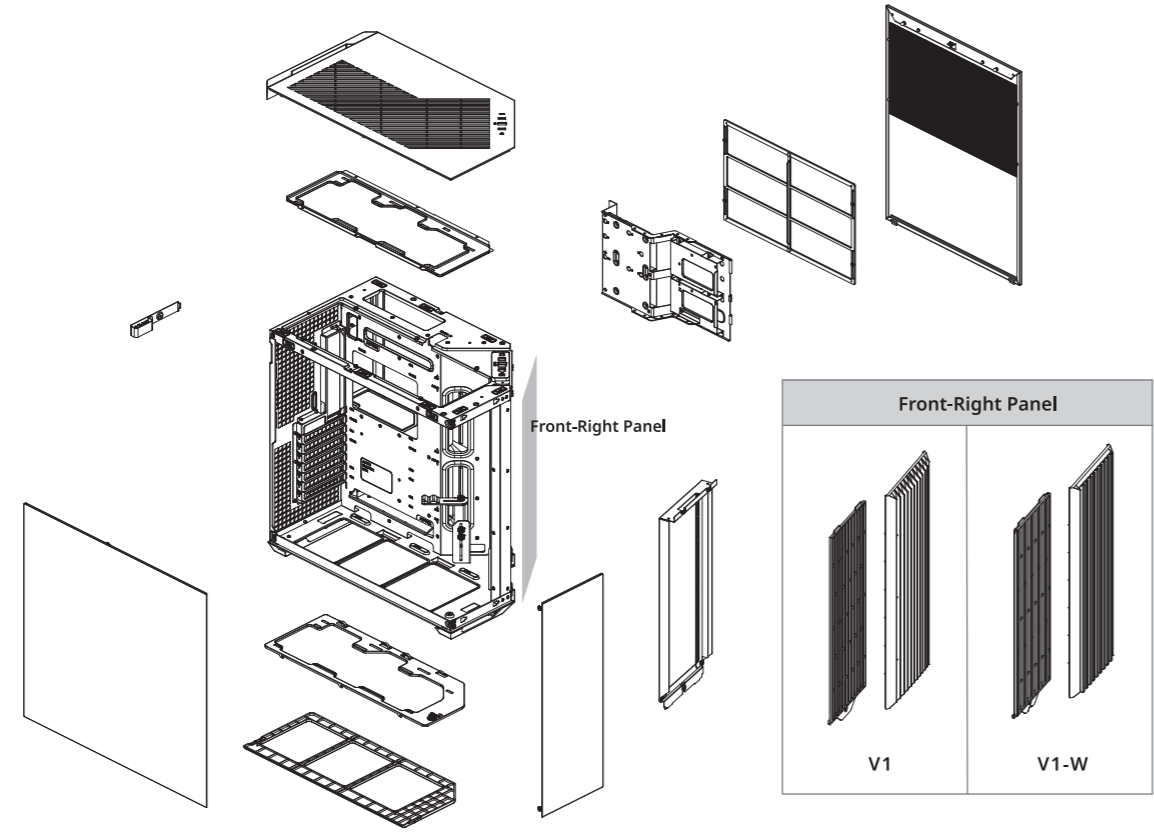

Front-Right Panel

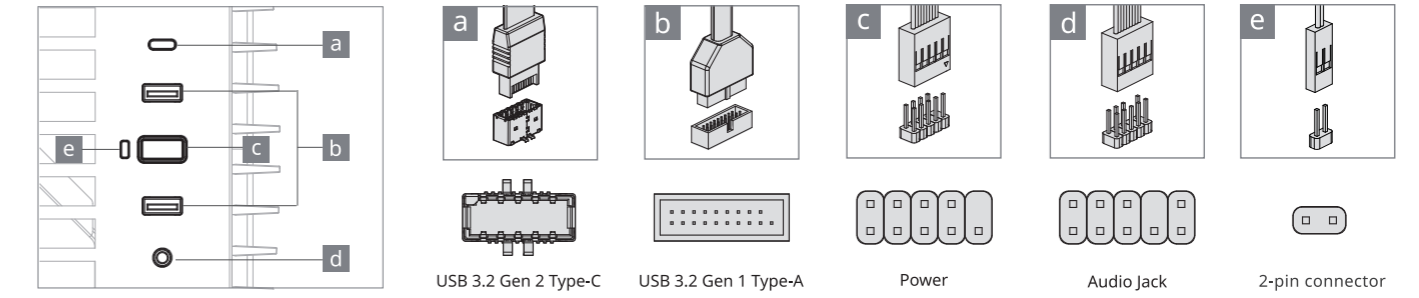
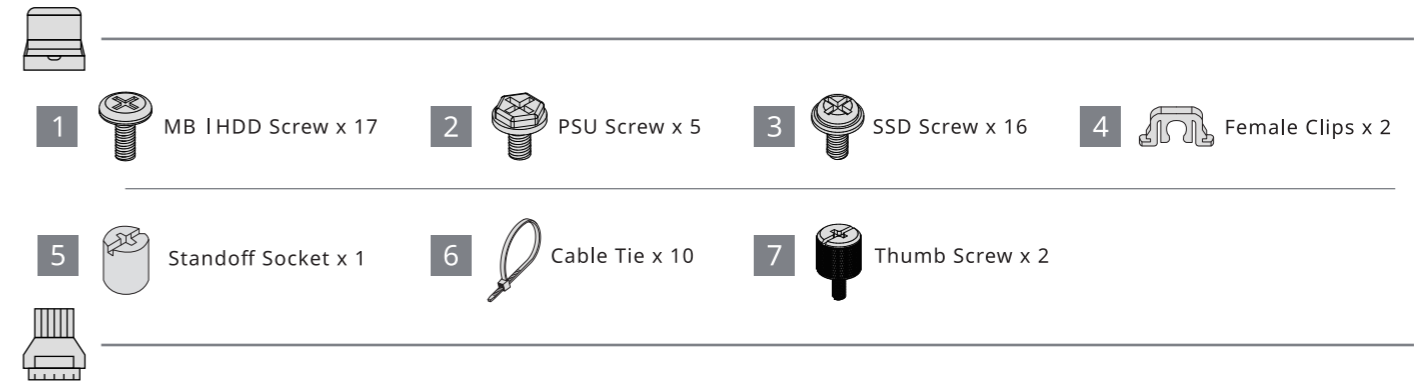
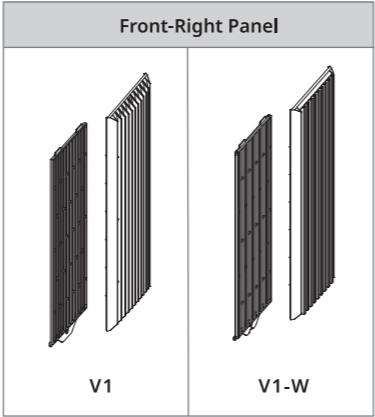

Notice e

หากคุณมีบอร์ดควบคุมที่มีโมดูลแสงไฟและหัวต่อแบบ 2 พิน คุณสามารถใช้ปุ่ม LED ในตัวเพื่อกำหนดค่าแสง ARGB ของคุณได้ / Se você tiver uma placa de controle com módulos de iluminação e um conector de 2 pinos, poderá usar o botão de LED integrado para configurar a iluminação ARGB. / Jos sinulla on ohjaukortti, jossa on valaistusmoduuleja ja liitin, jossa on kaksi kosketinta, voit määrittää ARGB-valaistuksen sisäänrakennetun LED-painikkeen avulla. / Hvis du har et kontrollpanel med belysningsmoduler og en 2-pinners kontakt, kan du bruke den innebygde LED-knappen til å konfigurere ARGB-belysningen. / Ha rendelkezik világítási modulokkal és 2 érintkezős csatlakozóval rendelkező vezérlőlappal, a beépített LED gombbal konfigurálhatja az ARGB világítást. / Если у вас имеется панель управления с модулями подсветки и 2-контактным разъемом, вы можете настраивать ARGB-подсветку с помощью встроенной кнопки «LED». / ARGB المدمج لتكوين إضاءة LED إذا كان لديك لوحة تحكم تحتوي على وحدات إضاءة وموصل ثنائي السن، فيمكنك استخدام زر «LED».

Model	V1
Case Type	Mid Tower
Body Material	SGCC
Front Panel Material	ABS
Steel Thickness	0.8mm
Motherboards	ATX / Micro ATX / Mini-ITX
3.5" Drive Bays	2 Max. (2 x 3.5"/2.5")
2.5" Drive Bays	6 Max. (4 x 2.5" and 2 x 2.5"/3.5")
Expansion Slots	7
GPU Clearance	Supports GPU up to 395mm (W/O radiator in the front-right position)
CPU Cooler Clearance	Supports CPU cooler up to 170mm
Air Cooling	Front-Right: 120mm x 3 or 140mm x 2 or 160mm x 2 (Max.) Top: 120mm x 3 or 140mm x 2 (Max.) Bottom: 120mm x 3 or 140mm x 2 (Max.) Rear: 120mm x 1 (Max.)
Liquid Cooling	Front-Right: 120 / 140 / 240 / 280 / 360mm Radiator (Optional) Top: 120 / 140 / 240 / 280 / 360mm Radiator (Optional) Bottom: 120 / 140 / 240 / 280 / 360mm Radiator (Optional) (140 / 280mm Radiator: When M/B is at upper position) Rear: 120mm Radiator (Optional)
Internal Cable Management Depth	90mm
Power Supply	ATX PSU (Including cables, up to 220mm) (Optional)

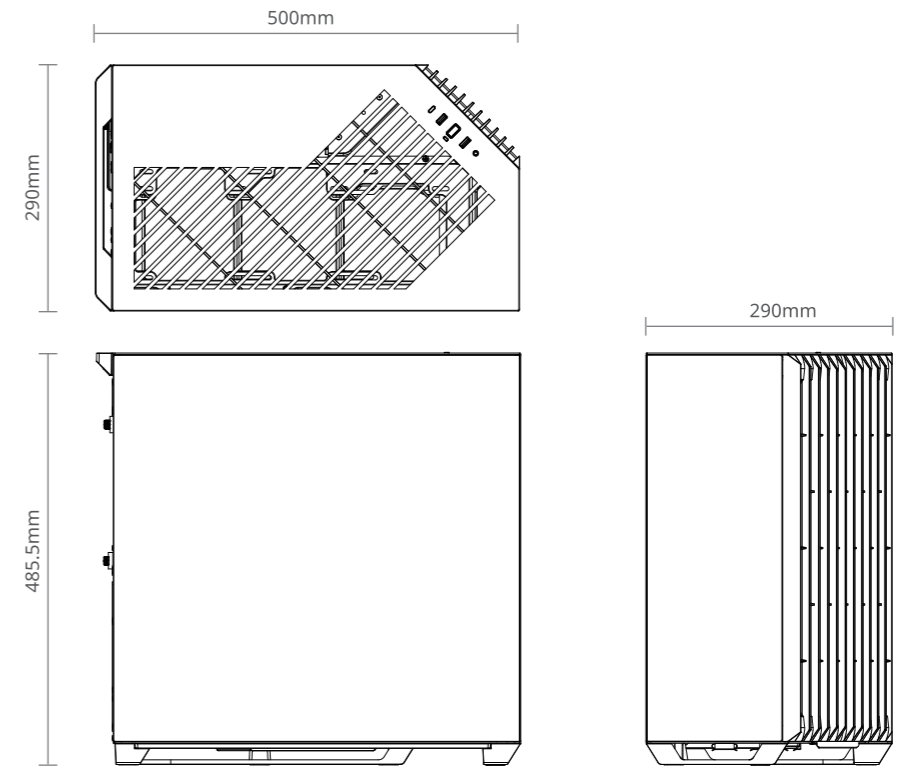



3

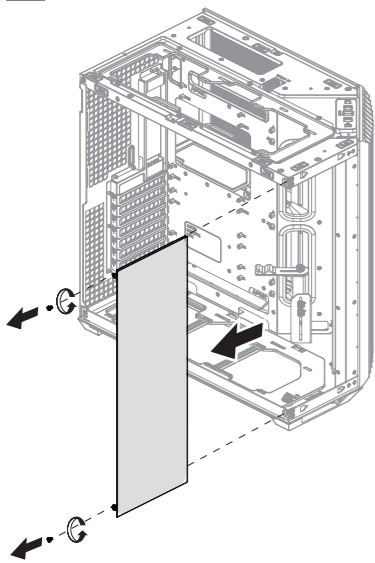

4

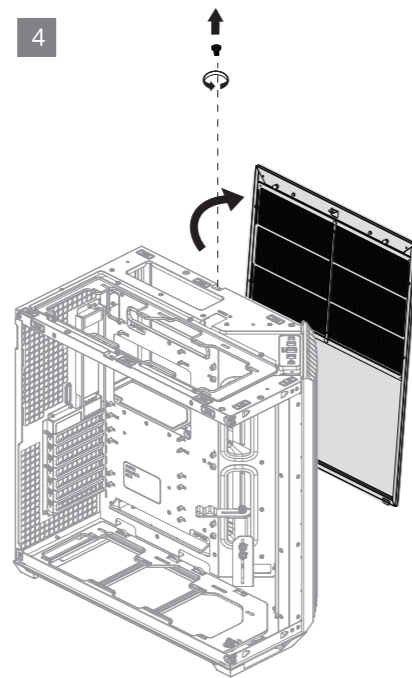

5

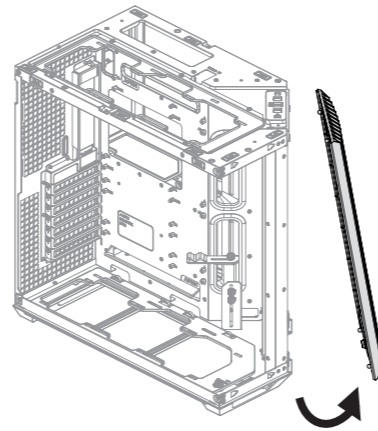

1

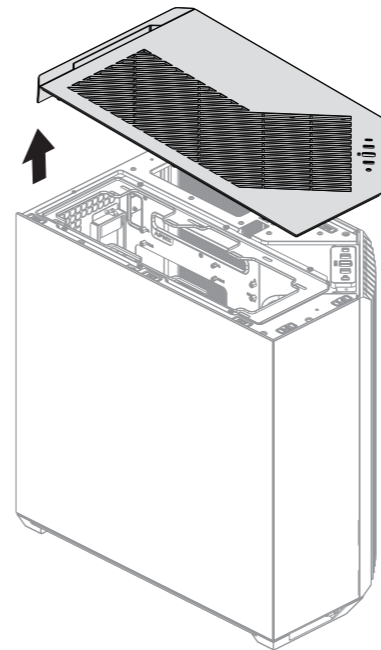

2

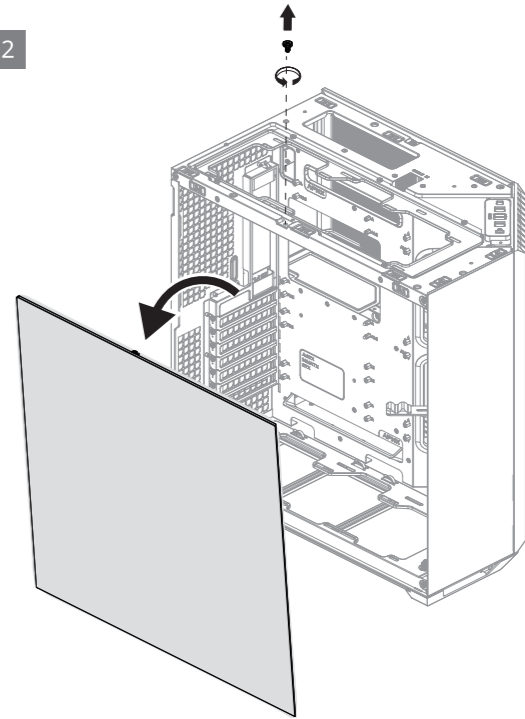

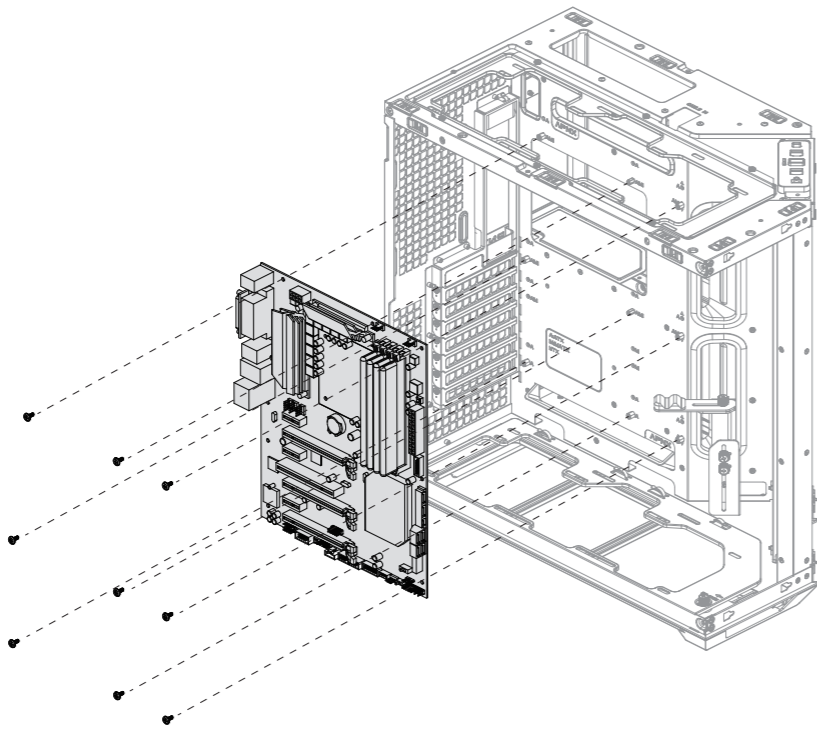
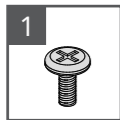

Position A

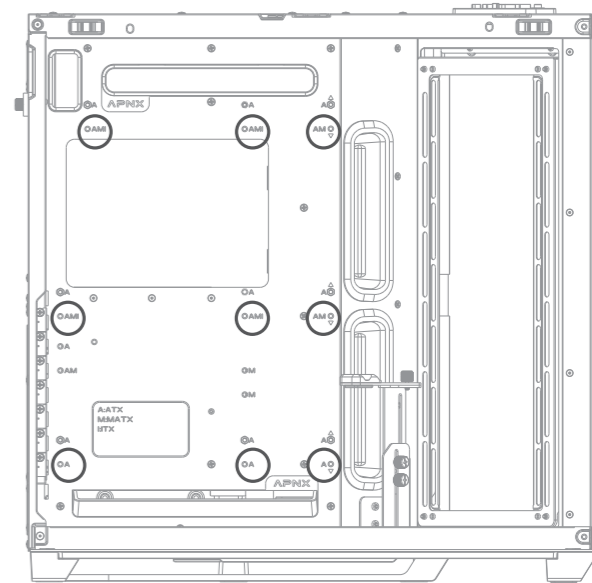
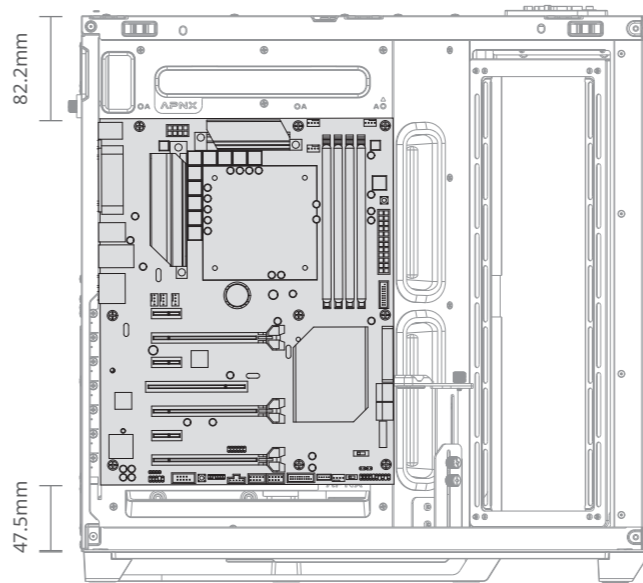



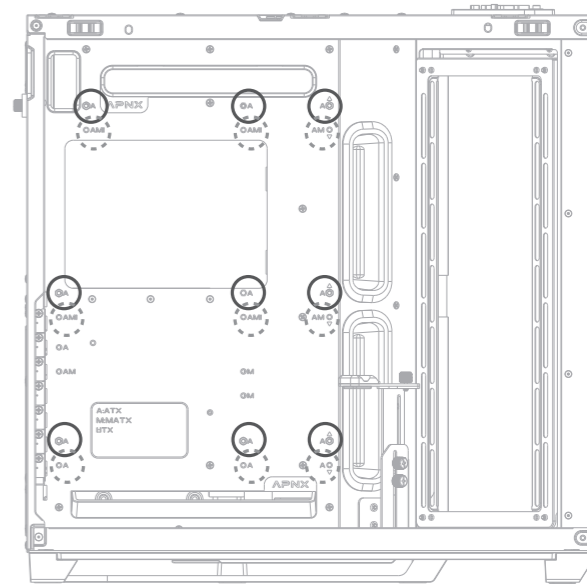
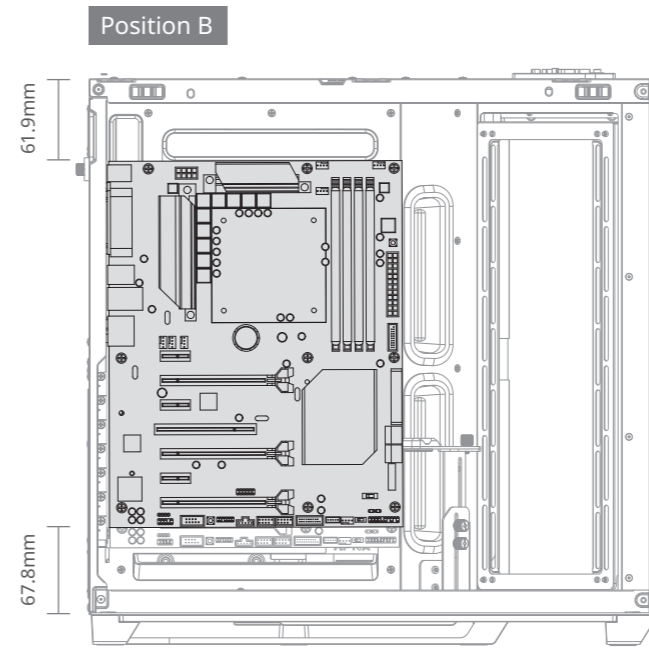
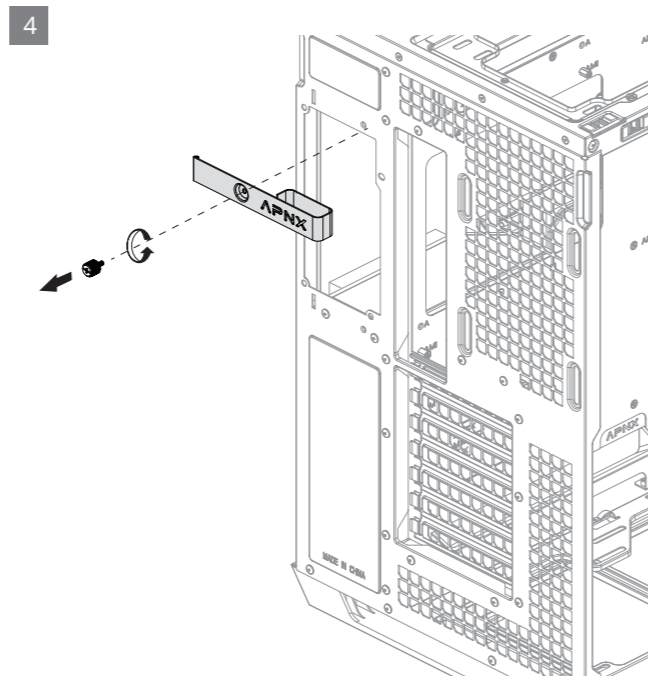
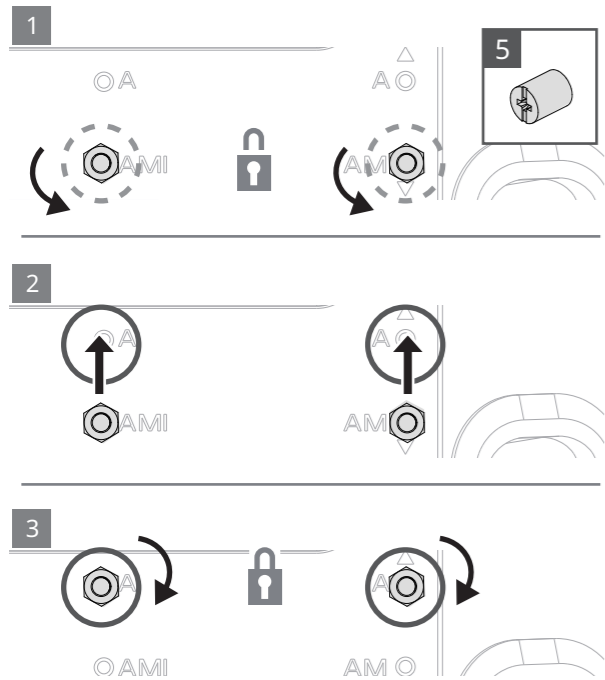

6

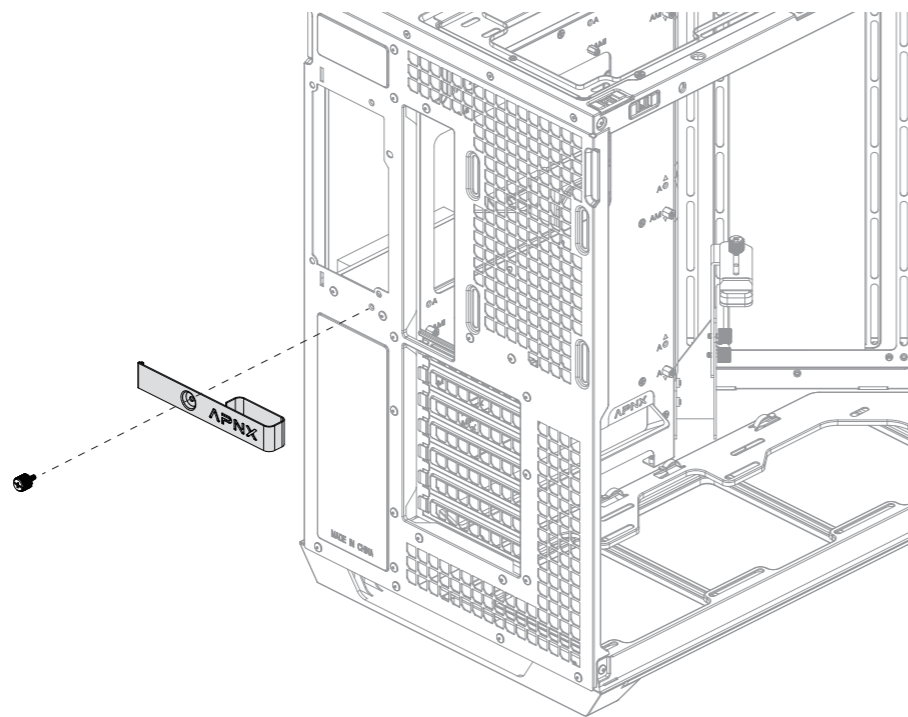

16

5

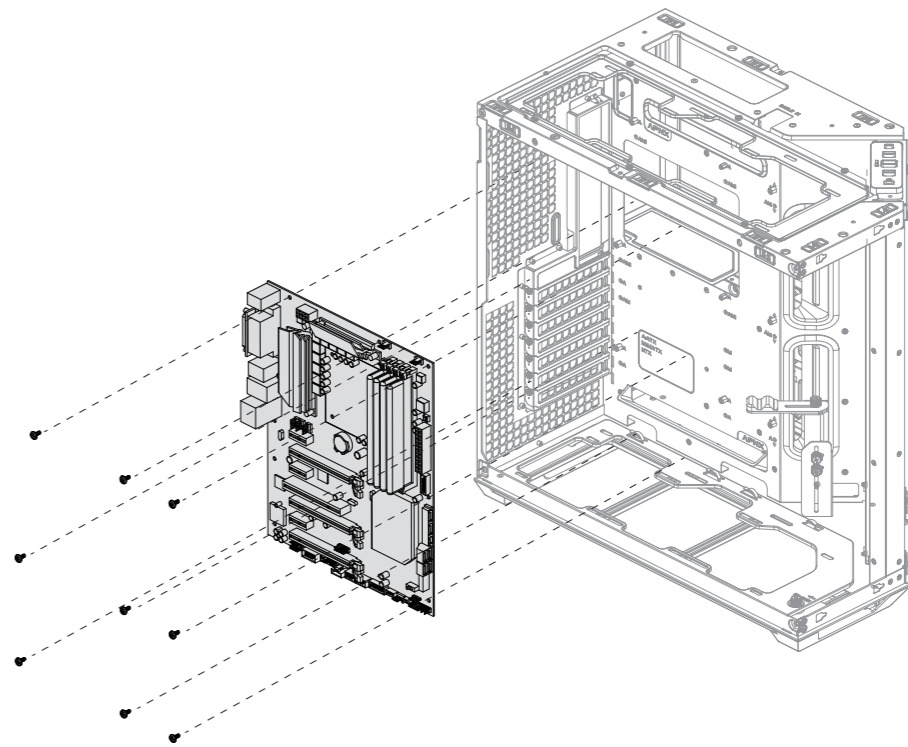
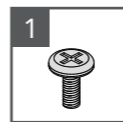

15



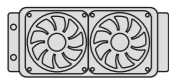

Top

1

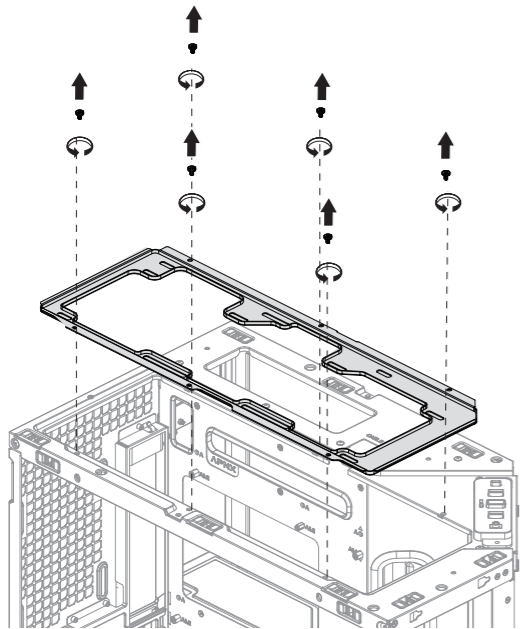

2

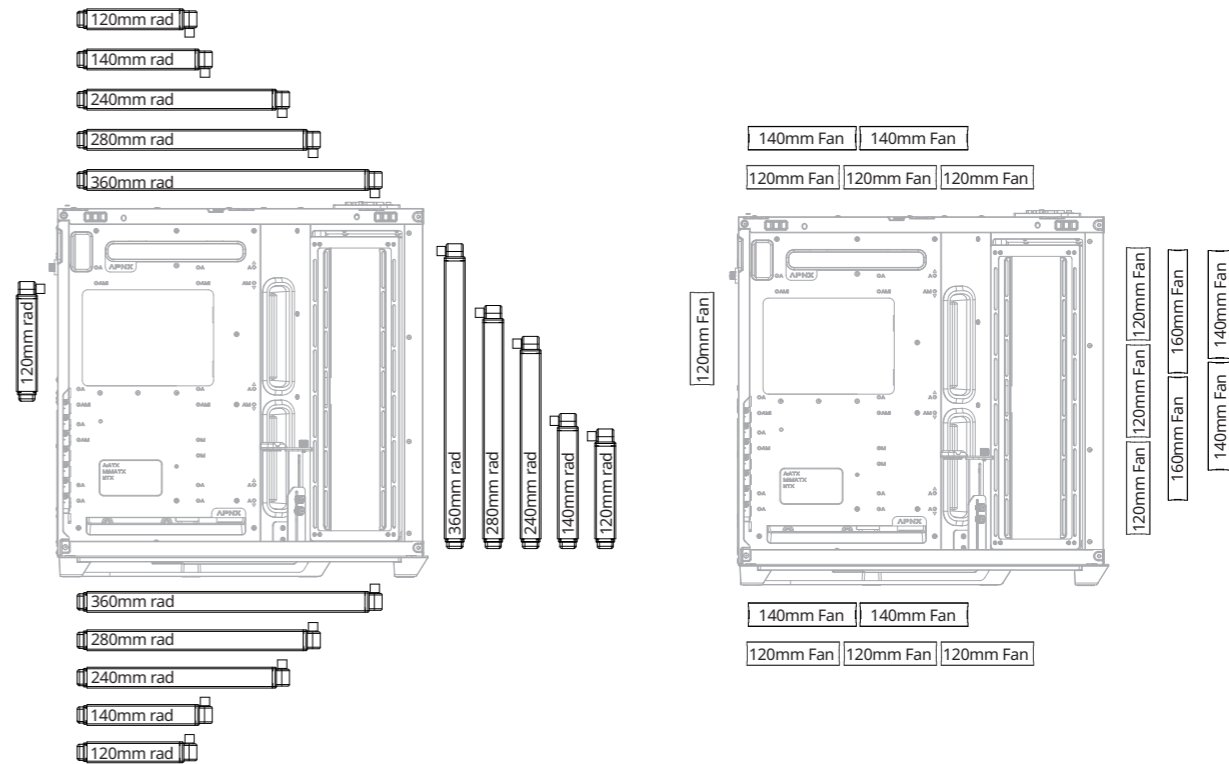
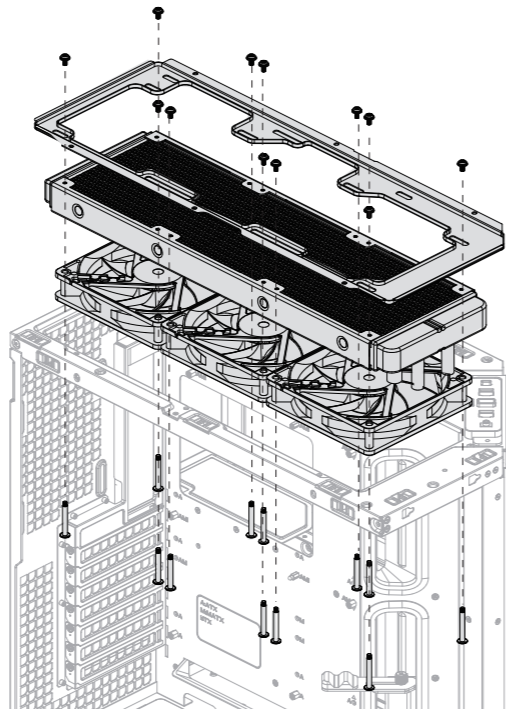

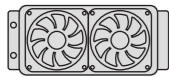

## Front-Right

1

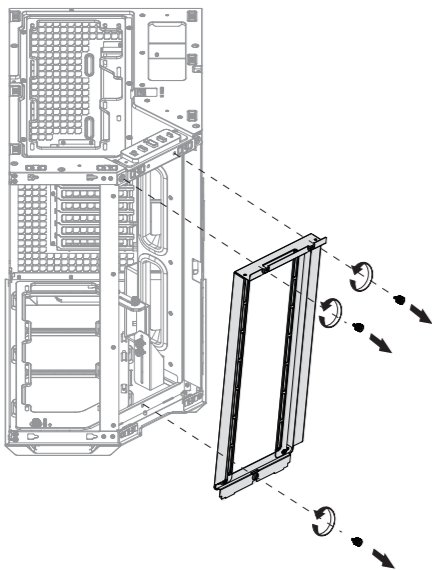

2

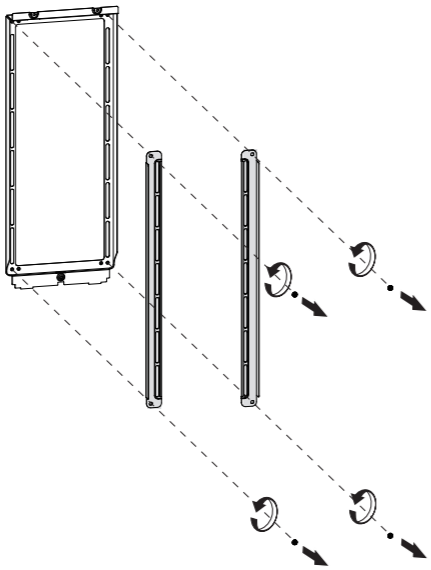

160mm Fan

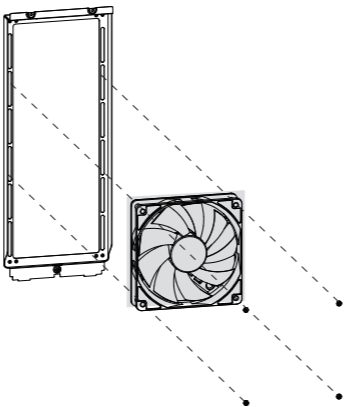

## Bottom

1

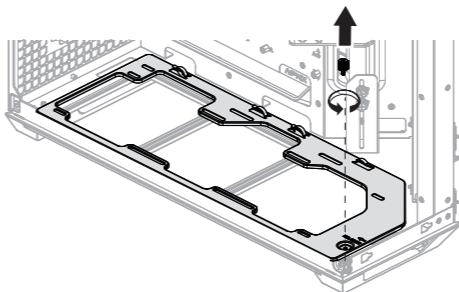

2

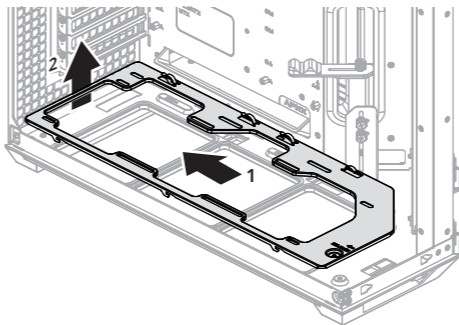

3

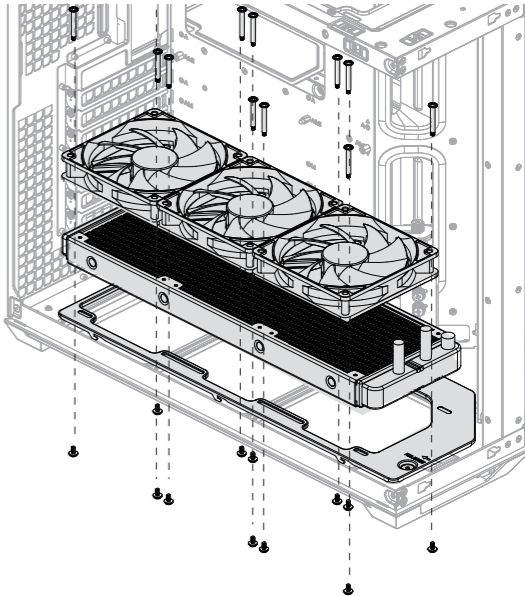

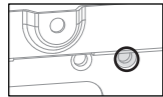
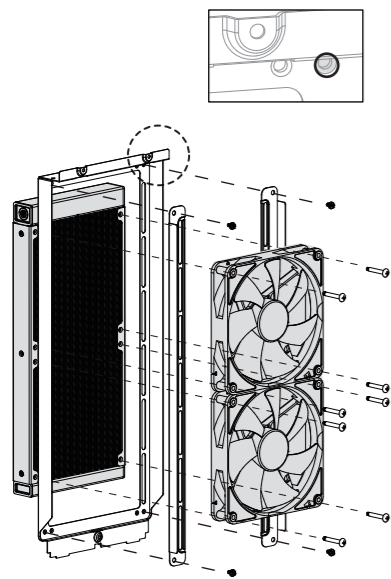
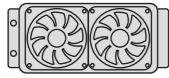

360mm rad

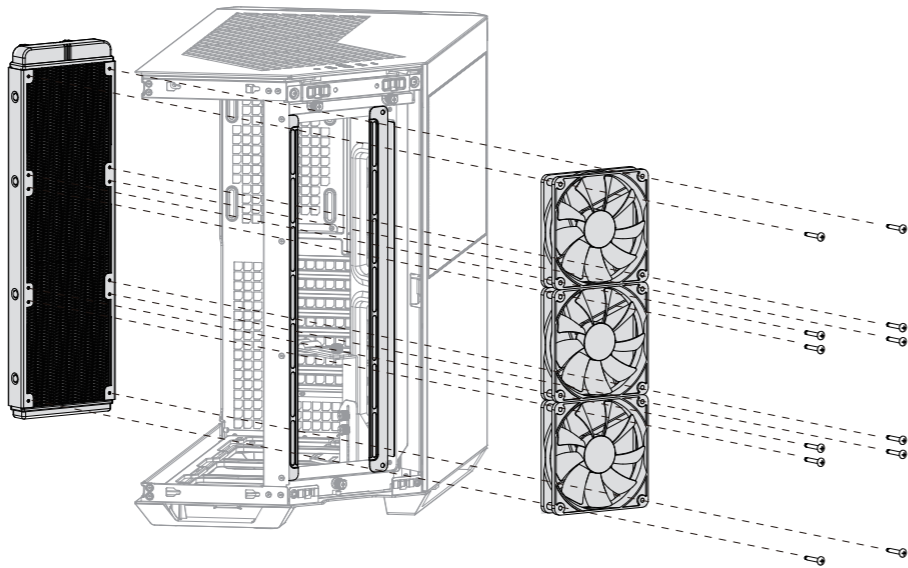

Front-Right

120mm / 240mm rad

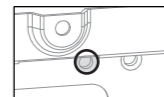
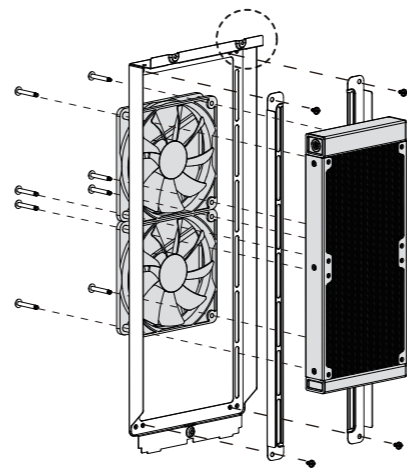

140mm / 280mm rad

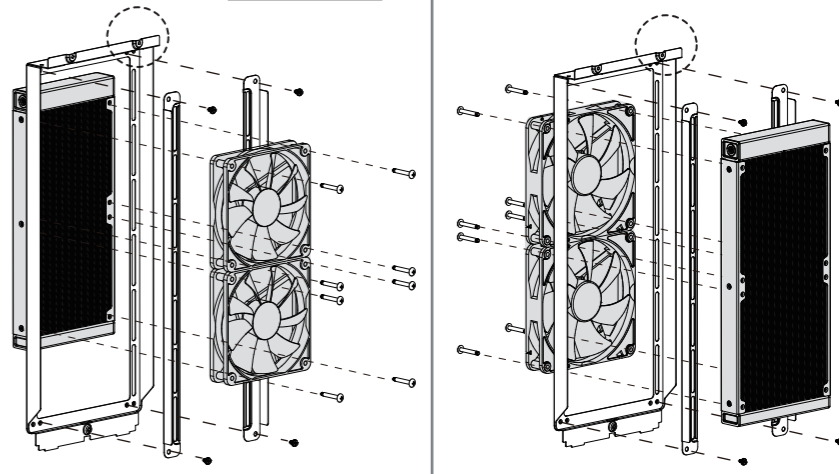



3A

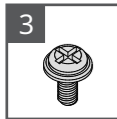
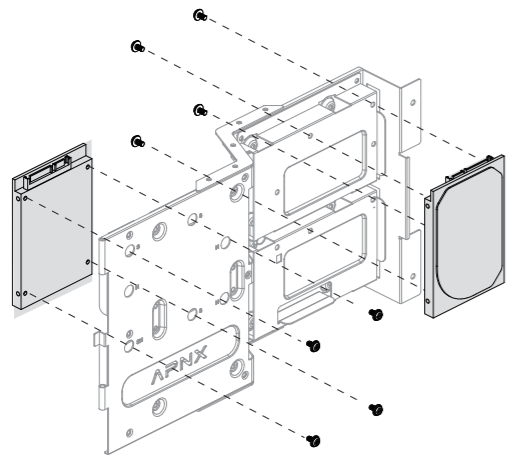

3B

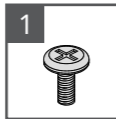
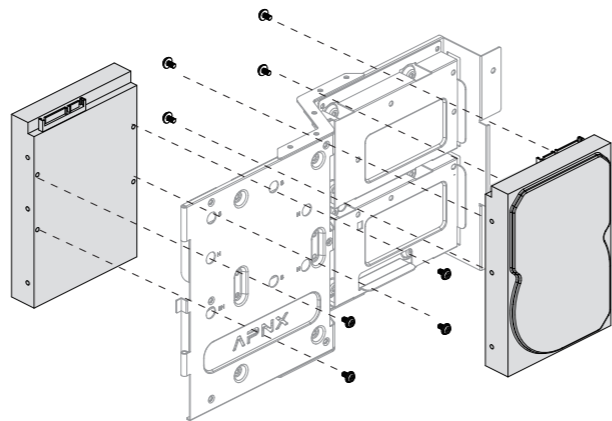

1

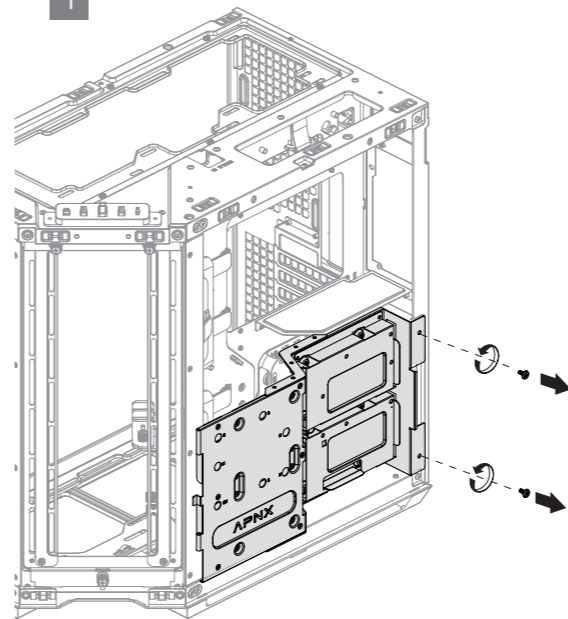

2

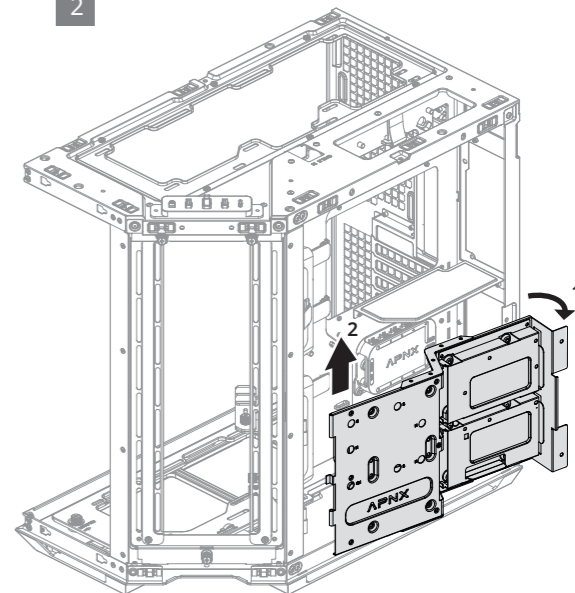

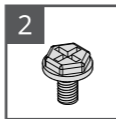
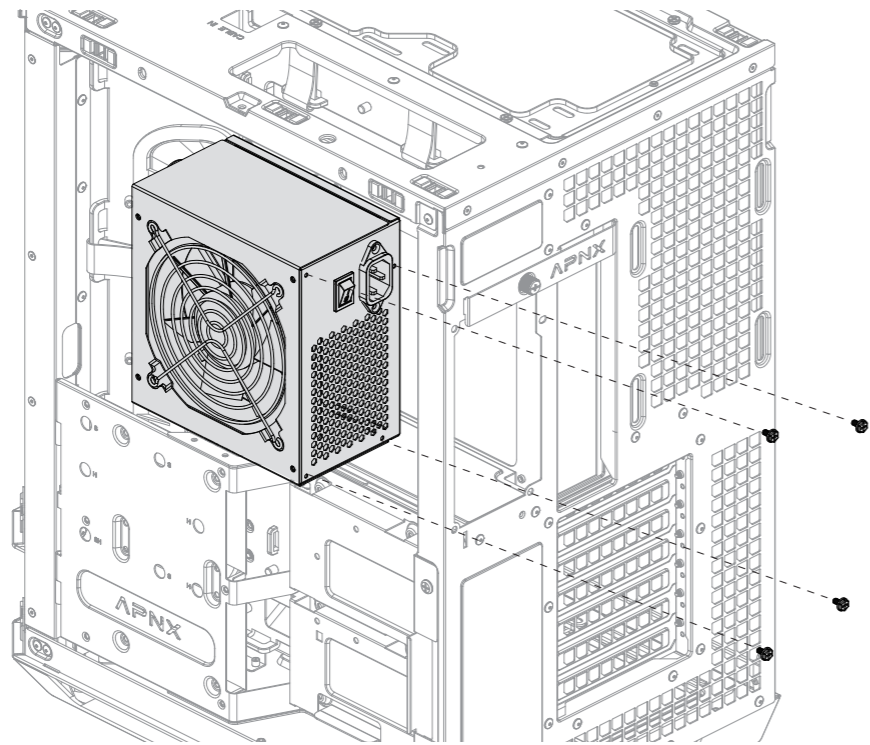

4

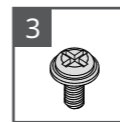
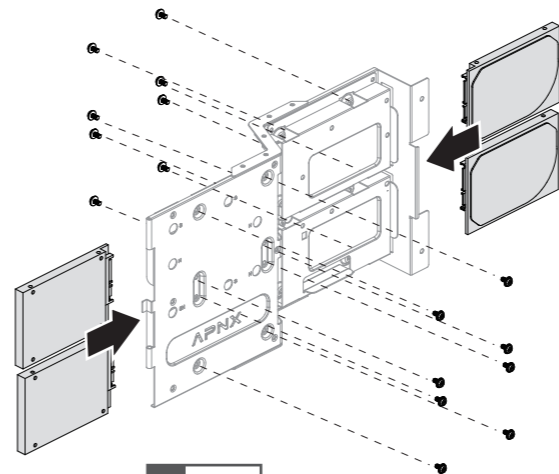

5

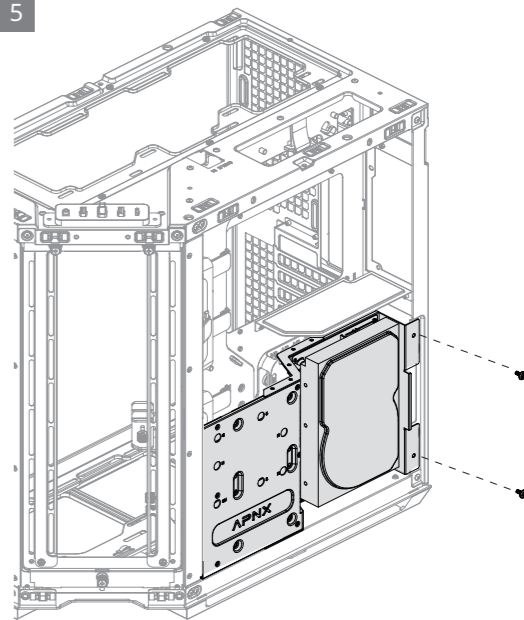

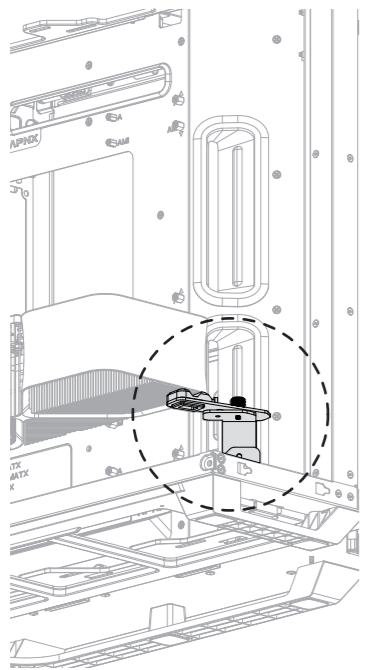

3

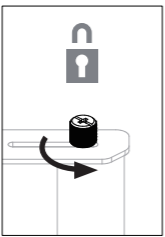

3A

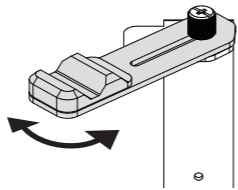

3B

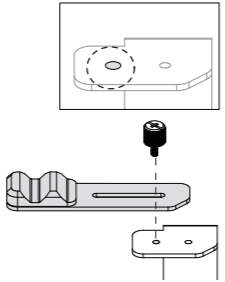
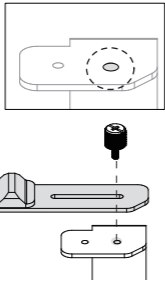

4

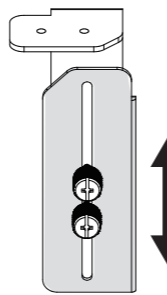
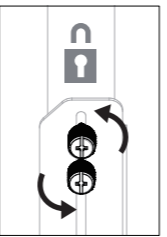

1

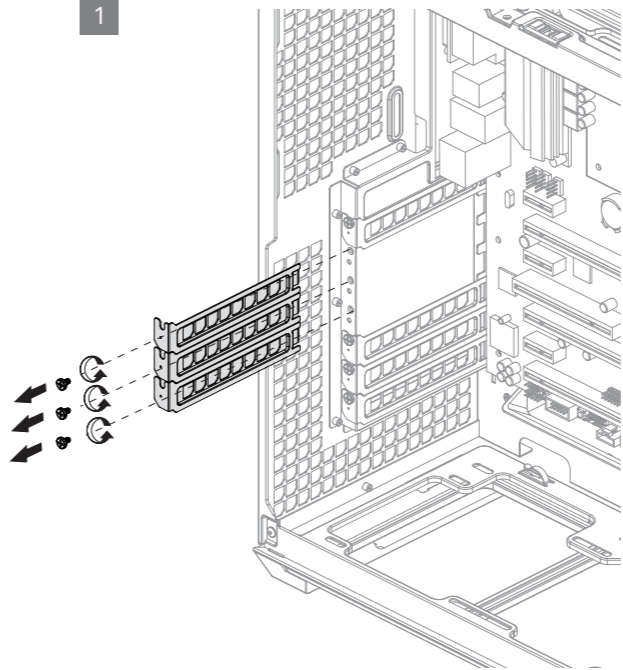

2

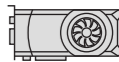
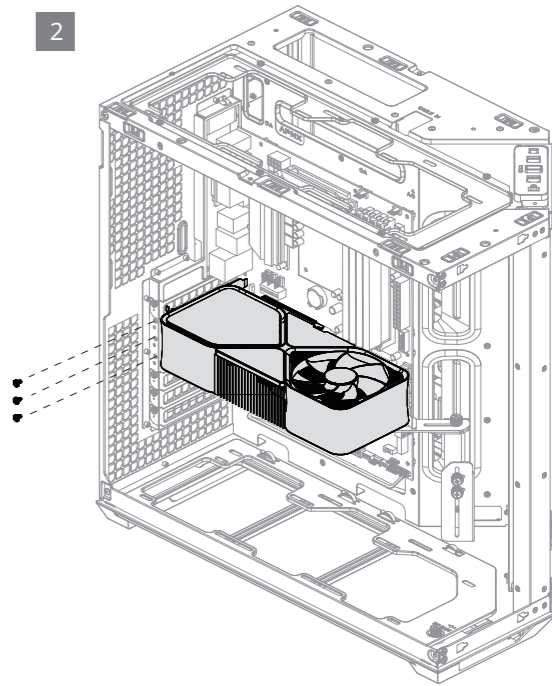





## I/O Cable

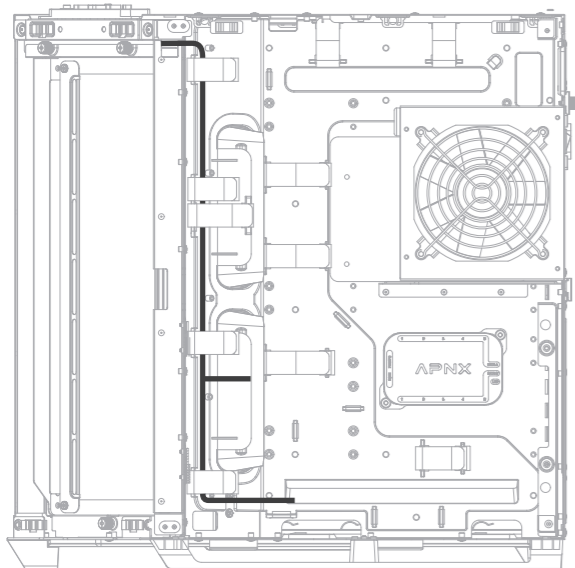

## Notice



ARGBファンなしのバージョンには、コントロールボードは付属していません。 / ARGB желдеткіштері жоқ нұсқада басқару панелі болмайды。 / ARGB fansız versiyonda kontrol kartı yoktur。 / เวอร์ชันที่ไม่มีพัดลม ARGB จะไม่มีบอร์ดควบคุมมาด้วย / A versão sem ventoinhas ARGB não é fornecida com uma placa de controle。 / Laitemalli, jossa ei ole ARGB-puhaltimia, ei sisällä ohjauskorttia。 / Versjonen uten ARGB-vifter kommer ikke med et kontrollkort。 / Az ARGB ventilátorok nélküli változathoz nem tartozik vezérlőlap。 / Версии без ARGB-вентиляторов поставляются без панели управления。 / لا يأتي مع لوحة تحكم ARGB الإصدار الذي لا يحتوي على مراوح。 / 若是没有 ARGB 风扇的版本，则不附带控制板。 / 若是没有 ARGB 风扇的版本，则不附带控制板。

## Fan Cable

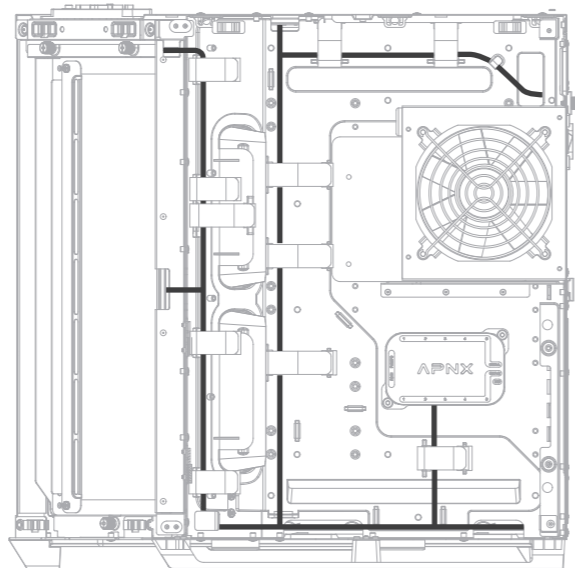

## Main Cable

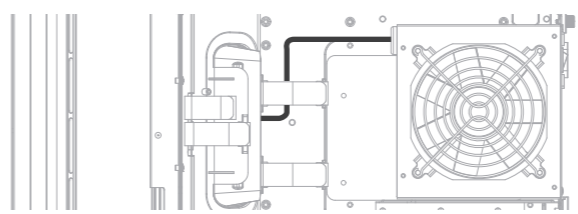

## CPU Cable

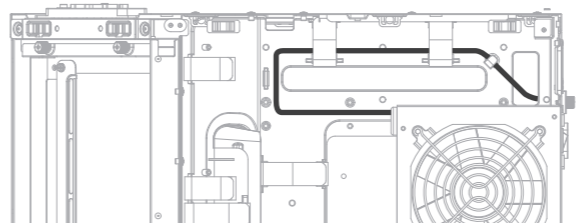

## Notice



The version without ARGB fans does not come with a control board。 / La versión sin ventiladores ARGB no viene con una mesa de control。 / Die Version ohne ARGB Lüfter ist nicht mit einer Steuerplatte ausgestattet。 / La version sans ventilateurs ARGB n'est pas livrée avec une carte de contrôle。 / La versione senza ventole ARGB non è dotata di scheda di controllo。 / W wersji bez wentylatorów ARGB nie ma panelu sterowania。 / A versão sem ventoinhas ARGB não possui um armário de controle。 / 若是没有 ARGB 风扇的版本，则不附带控制板。 / 若是没有 ARGB 风扇的版本，则不附带控制板。

## VGA Cable

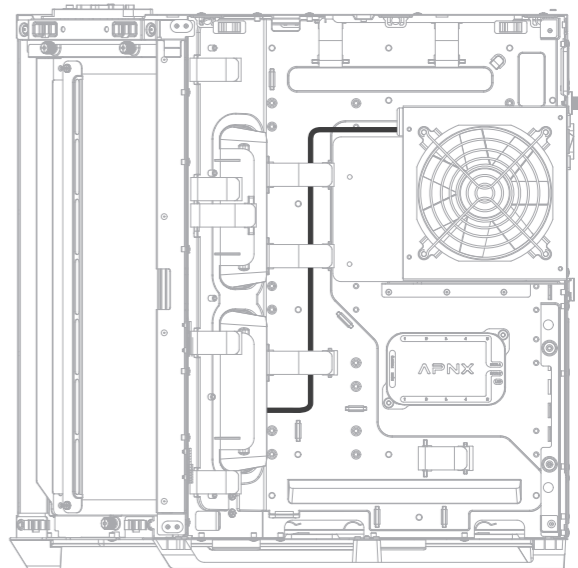

#### **Garantie**

Veuillez avoir à disposition les informations suivantes avant de contacter le point de vente ou notre agent local.

1. La facture/reçu.
2. Une photo du numéro de série commençant par SN (il se trouve sous le produit).
3. Des photos ou des vidéos du produit illustrant le problème.
4. Une photo du produit complet.

#### **Smaltimento e riciclaggio:**

V1 deve essere smaltito separatamente dai rifiuti domestici. V1 deve essere consegnato per il riciclaggio in conformità alle normative ambientali locali per lo smaltimento dei rifiuti. Separando l'V1 dai rifiuti domestici, si contribuirà a ridurre il volume dei rifiuti inviati agli inceneritori o alle discariche e si ridurrà al minimo qualsiasi potenziale impatto negativo sulla salute umana e sull'ambiente.

#### **Garanzia**

Preparare le informazioni che seguono prima di contattare il negozio o l'agente locale.

1. Fattura/scontrino.
2. Foto del numero di serie che inizia con SN (si trova sulla parte inferiore del prodotto).
3. Foto o video del prodotto che illustrano il problema.
4. Foro del prodotto completo.

#### **Usowanie i recykling:**

V1 należy usuwać oddzielnie od odpadów domowych. V1 należy przekazać do recyklingu zgodnie z lokalnymi przepisami dotyczącymi utylizacji odpadów. Poprzez oddzielenie V1 od odpadów domowych, pomożesz w zmniejszeniu ilości odpadów wysyłanych do spalarni lub na wysypiska oraz zminimalizujesz potencjalny, negatywny wpływ na zdrowie ludzi i środowisko.

#### **Gwarancja**

Przed skontaktowaniem się z miejscem zakupu lub naszym lokalnym przedstawicielem należy przygotować następujące informacje.

1. Fakturę/paragon.
2. Zdjęcie numeru seryjnego rozpoczynającego się od liter SN (można znaleźć na spodzie produktu).
3. Zdjęcia lub film dotyczący produktu ilustrujące problem.
4. Zdjęcie kompletnego produktu.

#### **Descarte e Reciclagem:**

O V1 deve ser descartado separadamente do lixo doméstico. O V1 deve ser entregue para reciclagem de acordo com os regulamentos ambientais locais para disposição de lixo. Ao separar o V1 do lixo doméstico, você ajudará a reduzir o volume de lixo enviado para incineradores ou aterros sanitários e minimizará qualquer potencial impacto negativo sobre a saúde humana e o meio ambiente.

#### **Disposal and Recycling:**

The V1 should be disposed of separately from household waste. The V1 should be handed in for recycling in accordance with local environmental regulations for waste disposal. By separating the V1 from household waste, you will help reduce the volume of waste sent to incinerators or land-fills and minimize any potential negative impact on human health and the environment.

#### **Warranty**

Please prepare the following information before contacting point of purchase or local agent.

1. Invoice/receipt.
2. Photo of serial number starting with SN (can be found underneath product).
3. Photos or video of product illustrating the problem/issue.
4. Photo of complete product.

#### **Eliminación y reciclaje:**

El V1 debe desecharse separadamente del resto de residuos domésticos. El V1 debe depositarse para reciclar conforme con las regulaciones ambientales locales de eliminación de residuos. Separando la V1 de los residuos domésticos ayudará a reducir el volumen de residuos enviados a incineradoras o vertederos y minimizar cualquier potencial impacto negativo en la salud humana y en el medio ambiente.

#### **Garantía**

Prepare la siguiente información antes de contactar con el punto de venta o con el agente local.

1. Factura/recibo.
2. Foto del número de serie que comienza por SN (se puede encontrar en la parte inferior del producto).
3. Foto o vídeo del producto aclarando el problema/asunto.
4. Foto del producto completo.

#### **Entsorgung und Recycling:**

Der V1 muss getrennt vom Hausmüll entsorgt werden. Der V1 muss entsprechend den örtlichen Umweltrichtlinien zur Abfallentsorgung dem Recycling zugeführt werden. Durch vom Hausmüll getrennte Entsorgung des V1 helfen Sie bei der Reduzierung der an Verbrennungsanlagen oder Deponien transportierten Abfallmengen und minimieren mögliche negative Auswirkungen auf menschliche Gesundheit und Umwelt.

#### **Garantie**

Bitte legen Sie folgende Informationen bereit, bevor Sie sich an Händler oder örtliche Vertretung wenden.

1. Rechnung/Kaufbeleg.
2. Foto der Seriennummer (an der Unterseite des Produktes, beginnt mit „SN“).
3. Foto oder Video, welches das Problem zeigt.
4. Foto des kompletten Produktes.

#### **Élimination et recyclage :**

La V1 doit être jetée séparément des déchets ménagers. La V1 doit être remise au recyclage conformément aux réglementations environnementales locales relatives à l'élimination des déchets. En séparant la V1 des déchets ménagers, vous contribuez à réduire le volume de déchets envoyés aux incinérateurs et aux décharges, ainsi qu' à minimiser tout impact potentiellement négatif sur la santé des personnes et sur l'environnement.

## Кепілдік

Сатып алу орнына немесе жергілікті агентке хабарласпас бұрын келесі ақпаратты дайындаңыз.

- Шот-фактура / түбіртек.
- SN-дан басталатын сериялық нөмірдің суреті (өнімнің төменгі жағынан табуға болады).
- Мәселені/жағдайды сипаттайтын өнімнің фотосуреттері немесе бейнелері.
- Өнімнің толық суреті.

Атырмалы

## Atım ve Geri Dönüşüm:

V1 evsel atıklardan ayrı atılmalıdır. V1'ye atık bertarafı yerel çevre yönetmeliklerine göre işlem yapılmalıdır. V1'yi evsel atıklardan ayırarak çöp yakma fırınlarına veya belediye çöp toplama merkezlerine giden atığın miktarının azaltılmasına ve insan sağlığına ve çevreye yönelik muhtemel olumsuz etkileri en aza indirilmesine yardımcı olacaksınız.

## Garanti

Ürünün satın alındığı yerle veya yerel acenteyle iletişime geçmeden önce lütfen aşağıdaki bilgileri hazırlayın.

- Fatura/fiş.
- SN ile başlayan seri numarasının fotoğrafı (ürünün alt kısmında bulunabilir).
- Ürünün sorunu/şikâyeti gösteren fotoğrafları veya videosu.
- Ürünün tamamının fotoğrafı.

Атырмалы

Атырмалы

### การกำจัดและการรีไซเคิล:

ควรทิ้ง V1 แยกจากขยะในครัวเรือน ควรส่ง V1 เพื่อการรีไซเคิลตามข้อบ่งชี้บ้ด านสิ่งแวดล้อมในท้องถิ่นสำหรับการกำจัดของเสีย ด้วยการแยก V1 ออกจากขยะในครัวเรือน คุณสามารถช่วยลดปริมาณขยะที่ส่งไปยังเตาเผาขยะหรือที่ฝังกลบ และลดผลกระทบต่อสุขภาพของมนุษย์และสิ่งแวดล้อม

## การรับประกัน

โปรดเตรียมข้อมูลต่อไปนี้ก่อนติดต่อจุดซื้อหรือตัวแทนจำหน่ายในพื้นที่

- ใบกำกับสินค้า/ใบเสร็จรับเงิน
- รูปภาพหมายเลขซีเรียลเริ่มต้นด้วย SN (สามารถดูได้ที่ด้านล่างผลิตภัณฑ์)
- รูปภาพหรือวิดีโอของผลิตภัณฑ์ที่แสดงปัญหา/ประเด็นที่เป็นปัญหา
- ภาพของผลิตภัณฑ์ที่สมบูรณ์

Атырмалы

Атырмалы

## Descarte e reciclagem:

O V1 deve ser descartado separadamente do lixo doméstico. O V1 deve ser entregue para reciclagem de acordo com as normas ambientais locais para descarte de resíduos. Ao separar a V1 do lixo doméstico, você ajudará a reduzir o volume de resíduos enviados para incineradores ou aterros sanitários e minimizará qualquer possível impacto negativo sobre a saúde humana e o meio ambiente.

## Garantias:

Prepare as informações a seguir antes de entrar em contato com o ponto de venda ou com o agente local.

- Fatura/recibo.
- Foto do número de série que começa com SN (pode ser encontrado embaixo do produto).
- Fotos ou vídeo do produto ilustrando o problema/questão.
- Foto do produto completo.

## Garantía

Por favor, prepare as seguintes informações antes de entrar em contato com ponto de compra ou agente local.

- Fatura/recibo.
- Foto de número de série começando com NS (pode ser encontrado debaixo de produto).
- Fotos ou vídeo do produto, ilustrando o problema/questão.
- Foto do produto completo.

Атырмалы

Атырмалы

Атырмалы

Атырмалы

Атырмалы

Атырмалы

Атырмалы

Атырмалы

Атырмалы

Атырмалы

Атырмалы

Атырмалы

Атырмалы

Атырмалы

Атырмалы

Атырмалы

Атырмалы

Атырмалы

Атырмалы

Атырмалы

Атырмалы

Атырмалы

Атырмалы

Атырмалы

Атырмалы

Атырмалы

Атырмалы

Атырмалы

Атырмалы

Атырмалы

Атырмалы

Атырмалы

Атырмалы

Атырмалы

Атырмалы

Атырмалы

Атырмалы

Атырмалы

Атырмалы

Атырмалы

Атырмалы

Атырмалы

Атырмалы

Атырмалы

Атырмалы

Атырмалы

Атырмалы

Атырмалы

Атырмалы

Атырмалы

Атырмалы

Атырмалы

Атырмалы

Атырмалы

Атырмалы

Атырмалы

Атырмалы

Атырмалы

Атырмалы

Атырмалы

Атырмалы

Атырмалы

Атырмалы

Атырмалы

Атырмалы

Атырмалы

Атырмалы

Атырмалы

Атырмалы

Атырмалы

Атырмалы

Атырмалы

Атырмалы

Атырмалы

Атырмалы

Атырмалы

Атырмалы

Атырмалы

Атырмалы

Атырмалы

Атырмалы

Атырмалы

Атырмалы

Атырмалы

Атырмалы

Атырмалы

Атырмалы

Атырмалы

Атырмалы

Атырмалы

Атырмалы

Атырмалы

Атырмалы

Атырмалы

Атырмалы

Атырмалы

Атырмалы

Атырмалы

Атырмалы

Атырмалы

Атырмалы

Атырмалы

Атырмалы

Атырмалы

Атырмалы

Атырмалы

Атырмалы

Атырмалы

Атырмалы

**Kassering og genanvendelse:**

V1 må ikke kasseres som husholdningsaffald. V1 skal genanvendes på en genbrugsstation i overensstemmelse med lokale bestemmelser for affaldshåndtering. Når V1 adskilles fra husholdningsaffald, hjælper du med at reducere den mængde affald, der sendes til forbrændingsanlæg eller lossepladser, ligesom du minimerer evt. potentiel negativ indvirkning på miljøet og menneskers sundhed.

**Garanti:**

Du bedes have følgende oplysninger parat, før du kontakter sælger eller din lokale agent.

1. Faktura/kvittering.
2. Foto af serienummeret, der begynder med SN (findes på undersiden af produktet).
3. Fotos eller video af produktet med beskrivelse af problemet/anliggendet.
4. Foto af hele produktet.

**Утилизация и вторичная переработка:**

Модель версии V1 необходимо утилизировать отдельно от бытовых отходов. Модель V1 следует сдавать на переработку в соответствии с требованиями местных экологических норм по утилизации отходов. Утилизация модели V1 отдельно от бытовых отходов позволяет сократить объем отходов, отправляемых на мусоросжигательные заводы или полигоны захоронения отходов, и свести к минимуму отрицательное воздействие на окружающую среду и здоровье людей.

**Гарантия:**

Перед обращением к местному торговому представителю или в пункт продажи изделия следует подготовить следующую информацию.

1. Товарный чек/квитанция.
2. Снимок серийного номера, начинающегося с букв «SN», (указан с нижней стороны изделия).
3. Снимки или видеоизображение изделия, иллюстрирующие проблему (неполадку).
4. Снимок всего изделия.

**:التخلص من المنتج وإعادة تدويره**

بشكل منفصل عن النفايات المنزلية V1 ينبغي التخلص من

عن النفايات المنزلية، ستساعد في تقليل حجم النفايات المرسله إلى محارق النفايات أو مكبات النفايات وتقليل أي تأثير سلبي محتمل على صحة الإنسان والبيئة V1 لإعادة تدويره وفقًا للوائح البيئية المحلية للتخلص من النفايات. من خلال فصل V1 ينبغي تسليم

**:الضمان**

•رجى تجهيز المعلومات التالية قبل الاتصال بنقطة الشراء أو الوكيل المحلي

1. الفاتورة/الإيصال
2. (يمكن العثور عليه أسفل المنتج) SN صورة للرقم التسلسلي الذي يبدأ بـ
3. صور أو مقطع فيديو للمنتج يوضح المسألة/المشكلة
4. صورة للمنتج الكامل

**Käytöstä poistaminen ja kierrättäminen:**

V1 poistetaan käytöstä erillään talousjätteestä. Toimita V1 kierrätykseen paikallisten jätehuolto- ja ympäristömääräysten mukaisesti. Erottamalla V1:n talousjätteestä autat vähentämään poltettavaksi tai kaatopaikalle vietävän jätteen määrää ja minimoit.

**Takuu:**

Selvitä seuraavat tiedot ja asiat, ennen kuin otat yhteyden jälleenmyyjään tai paikalliseen myyntiedustajaan.

1. Kuitti tai lasku.
2. Valokuva sarjanumerosta (laitteen pohjassa, alkaa kirjaimilla SN).
3. Valokuvia tai video, joista ongelma käy ilmi.
4. Valokuva kokonaisuudesta.

**Avhending og Resirkulering:**

V1 skal kastes separat fra husholdningsavfall. V1 skal leveres til gjenvinning i samsvar med lokale miljøbestemmelser for avfallshåndtering. Ved å skille V1 fra husholdningsavfall, vil du bidra til å redusere mengden avfall som sendes til forbrenningsovner eller fyllplasser og minimere potensiell negativ innvirkning på menneskers helse og miljø.

**Garanti:**

Vennligst forbered følgende informasjon før du kontakter kjøpsstedet eller lokal agent.

1. Faktura/kvittering.
2. Bilde av serienummer som begynner med SN (finner du under produktet).
3. Bilder eller video av produktet som illustrerer problemet/feilen.
4. Bilde av komplett produkt.

**Ártalmatlanítás és újrahaznosítás:**

A V1-et a háztartási hulladéktól elkülönítve kell ártalmatlanítani. A V1-et újrahaznosítás céljából a helyi hulladékkezelési előírásoknak megfelelően kell leadni. A V1 elkülönítésével a háztartási hulladéktól csökkentheti az égetőkke vagy hulladéklerakókba kerülő hulladék mennyiségét, és minimalizálhatja az emberi egészségre és a környezetre gyakorolt esetleges negatív hatásokat.

**Garancia:**

Kérjük, készítse elő a következő információkat, mielőtt kapcsolatba lépne az értékesítési ponttal vagy a helyi képviselővel.

1. Számla/nyugta.
2. Fénykép az SN-nel kezdődő sorozatszámról (a termék alatt található).
3. Fényképek vagy videó a termékről, amely illusztrálja a problémát/kérdést.
4. Fénykép a teljes termékről.